

MAJOR TENSIONED



- Bassa rumorosità
- Costruito interamente in alluminio
- Design raffinato e grande facilità di installazione
- Dimensioni del cassonetto: 124x133 mm.
- Verniciato con polvere epossidica bianca (RAL 9010)
- Staffe in dotazione universali per l'ancoraggio a soffitto o a parete
- Interruttore salita/discesa in dotazione
- Tele per proiezione classificate ignifughe in classe M1 ed M2
- Due bordi neri laterali da cm. 5 (nel punto più stretto), abbassamento superiore nero di cm. 30 e contrappeso nero alto 35 mm.
- Tensionatura laterale
- Quattro staffe per l'ancoraggio in dotazione

Garanzia: - 5 anni sul motore
- 24 mesi sugli altri componenti

DETTAGLI TECNICI

Formato 4:3 Dimensioni (BxH) (A)	Formato 16:9 Dimensioni (BxH) (A)	Ingombro massimo	Tele proiezione frontale	Peso netto indicativo
cm. 300x225 cm. 350x265	cm. 300x169 cm. 350x197 cm. 400x225	B cm. 339 C cm. 332 B cm. 389 C cm. 382 B cm. 439 C cm. 432	Matte White gain 1.2 Microperforated gain 1.1 Lumi-Grey gain 0.8	Kg. 28 Kg. 32 Kg. 36

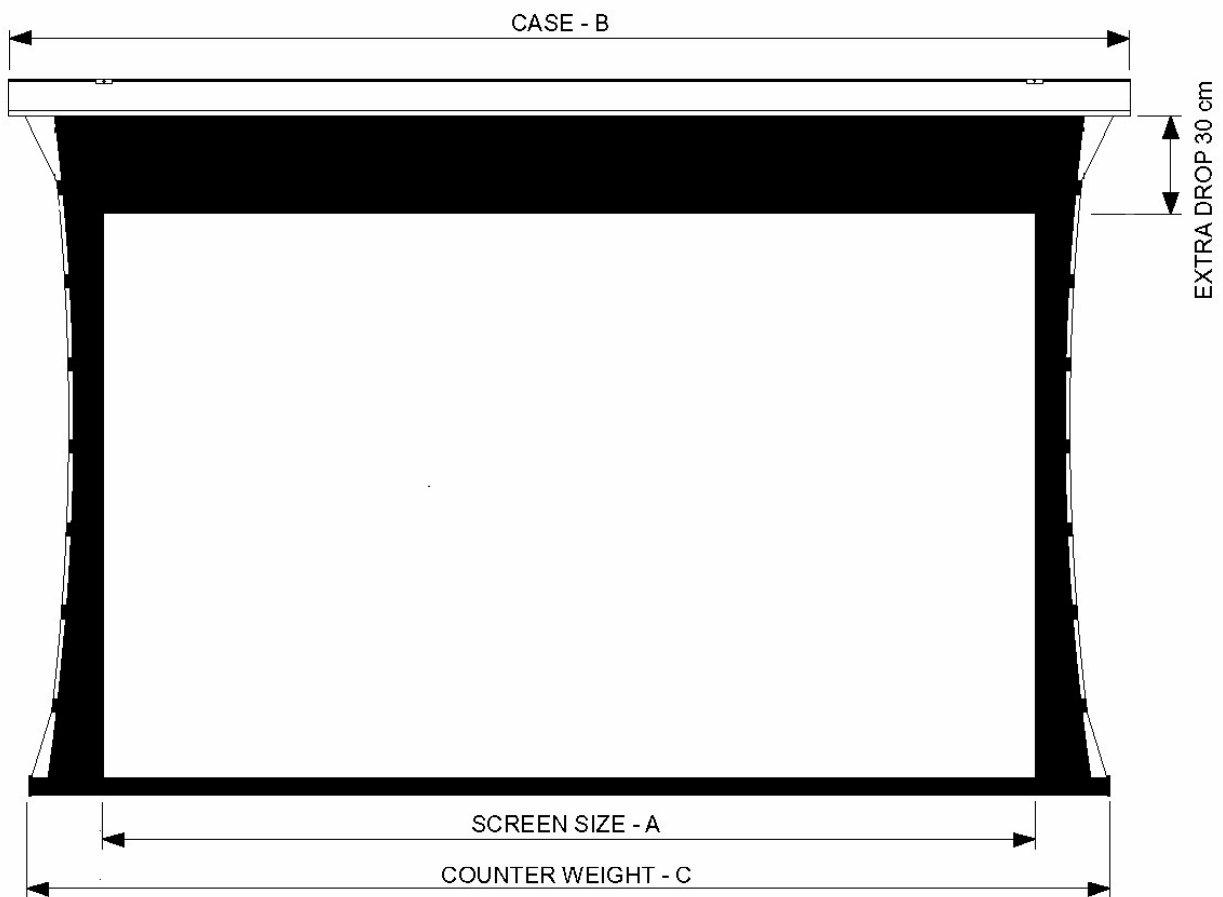

Contrappeso a scomparsa

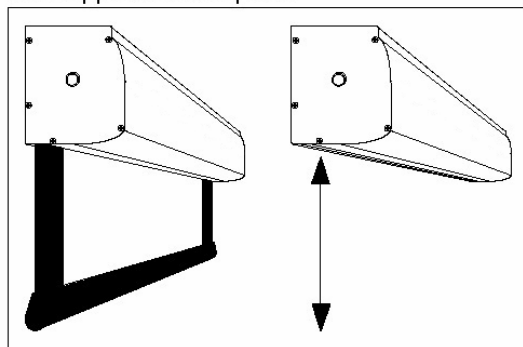

Dimensioni cassetto

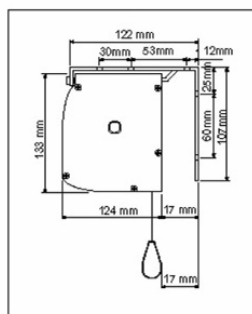

Installazione a parete

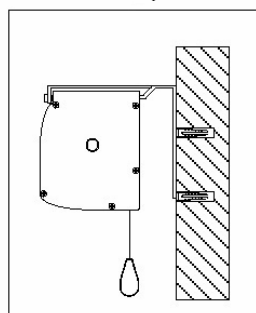

Installazione a soffitto

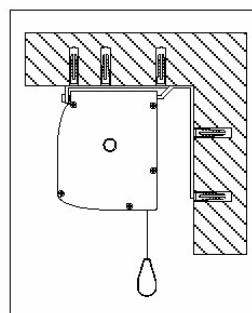

Specifiche del motore

Potenza: 8 Nm
 Velocità: 12 rpm
 Input: 230V / 50 Hz
 Consumo: 90 W
 Certificazione: IMQ

Il produttore si riserva il diritto di apportare modifiche ai suoi prodotti per migliorarne le prestazioni, senza l'obbligo di darne preavviso.